

學生事項

二、學生事項

(一)作業架構圖

19.學生課外活動之規劃及推動事項作業(AS2.1)

(1)學生課外活動之規劃及推動事項作業流程圖(AS2.1)

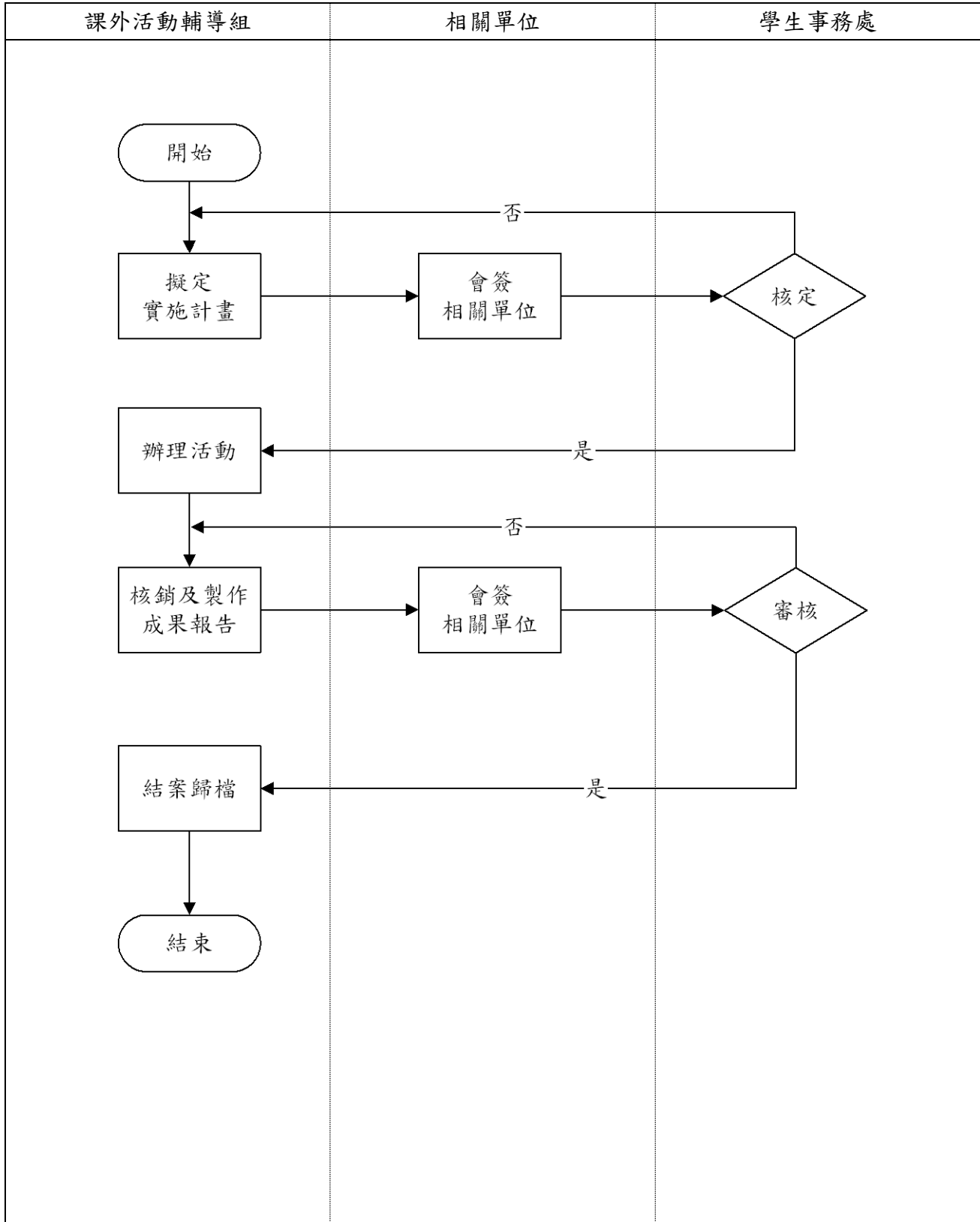

20.社團成立及審查作業(AS2.2.1)

(1)社團成立及審查作業流程圖(AS2.2.1)

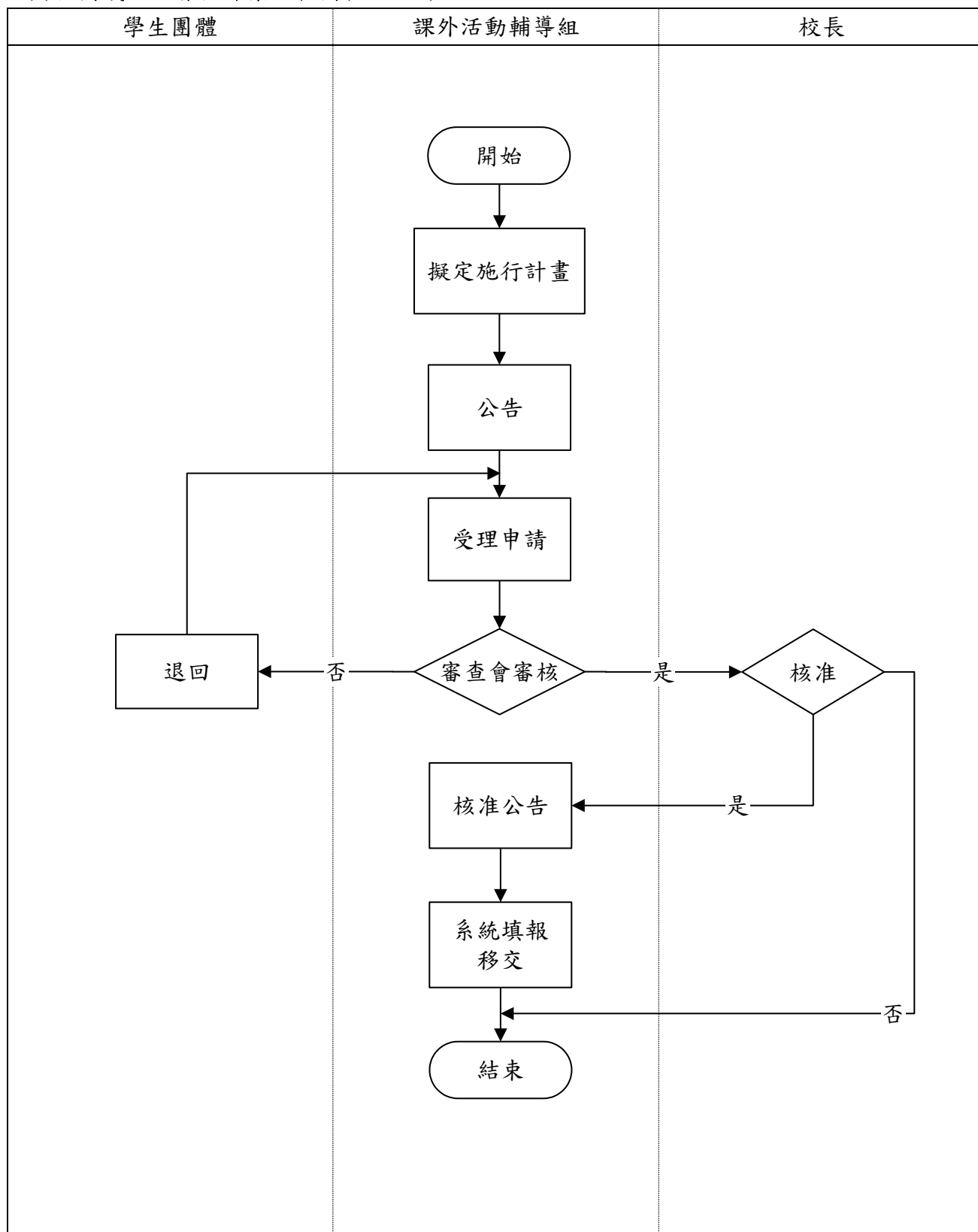

學生事項

21.社團活動輔導作業(AS2.2.2)

(1)社團活動輔導作業流程圖(AS2.2.2)

I.活動申請及核報作業流程圖(AS2.2.2.1)

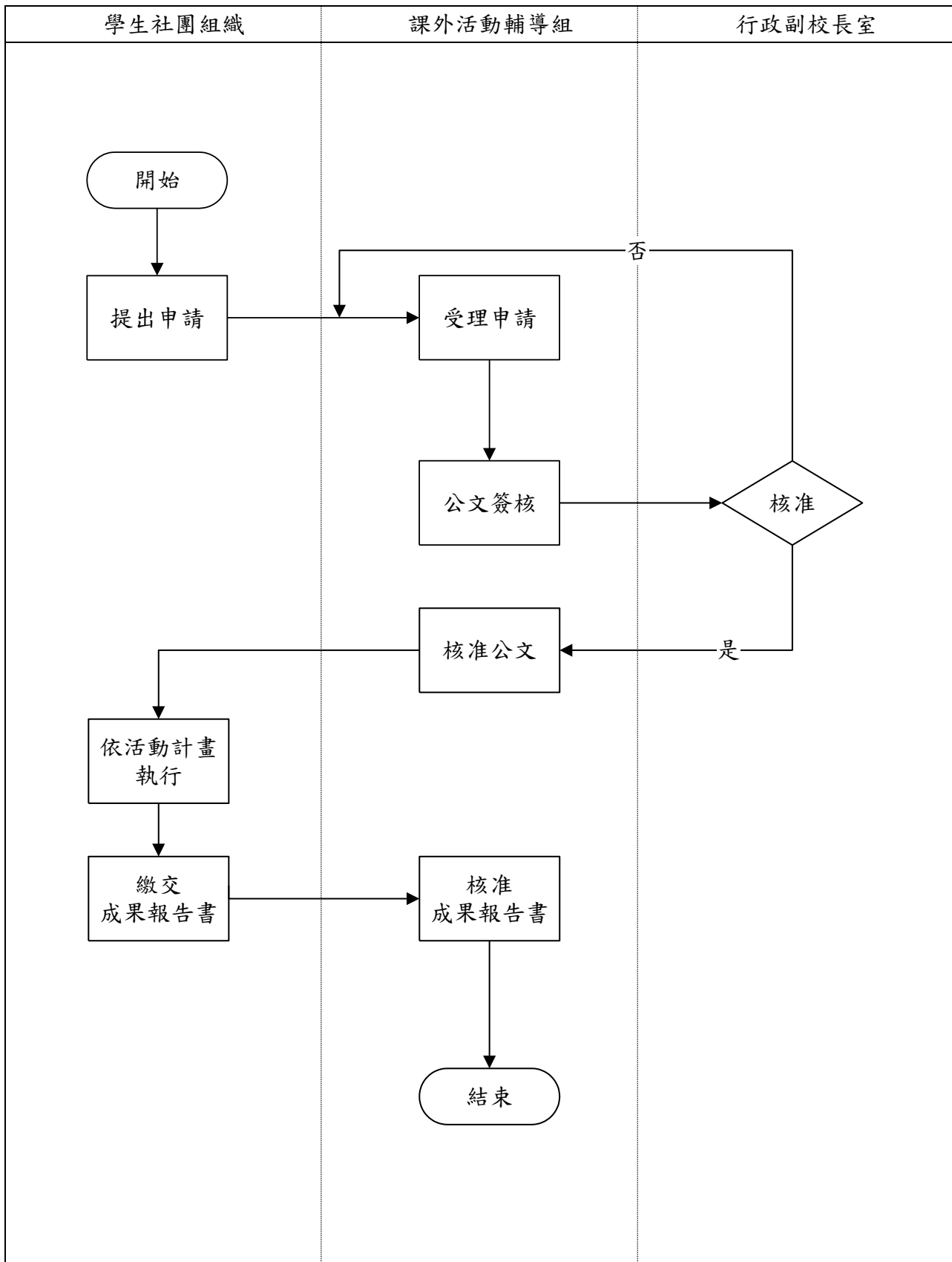

學生事項

II.經費申請、審查及核報作業流程圖(AS2.2.2.2)

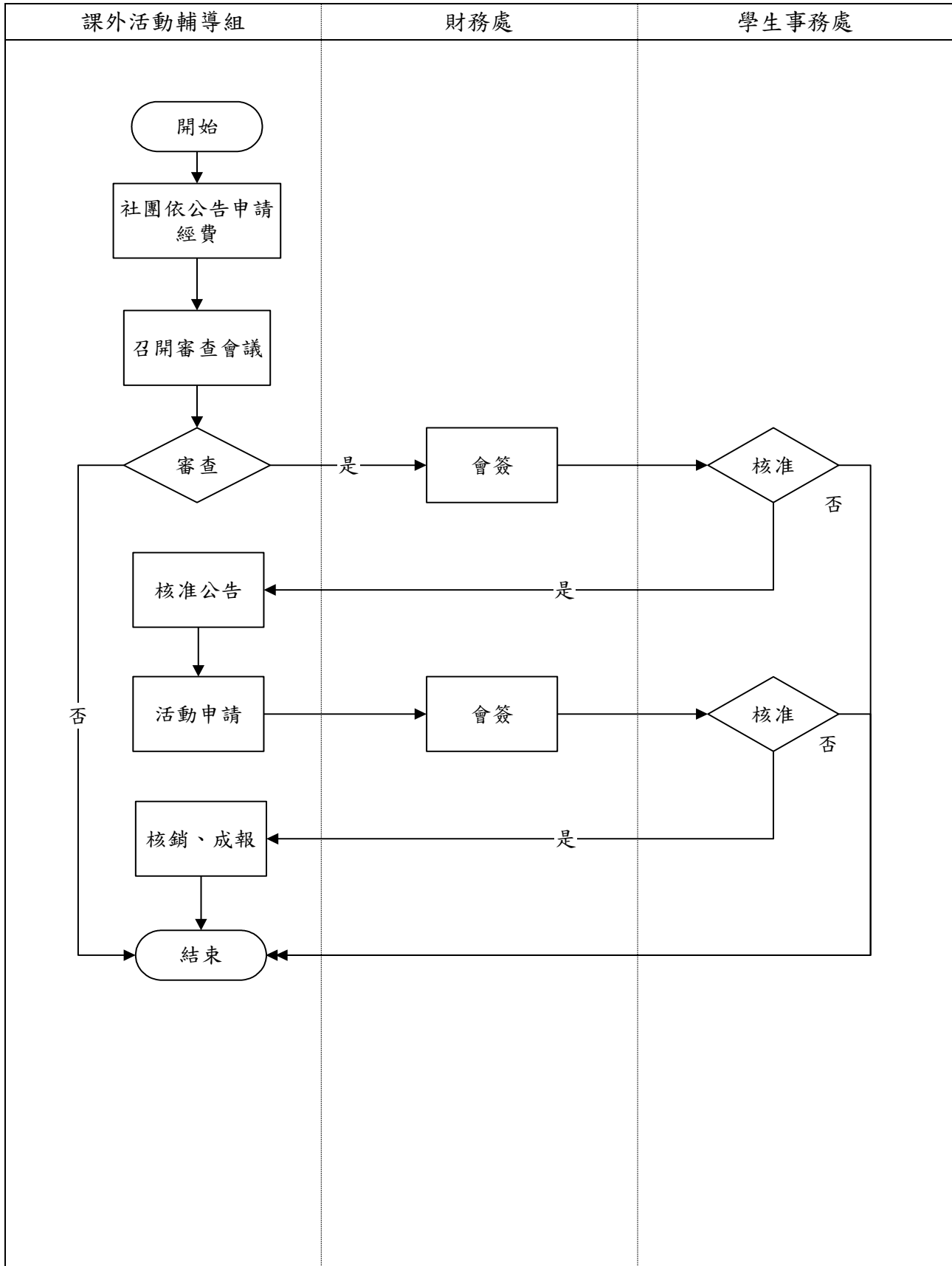

學生事項

III. 器材添購申請、審查及核報作業(AS2.2.2.3)

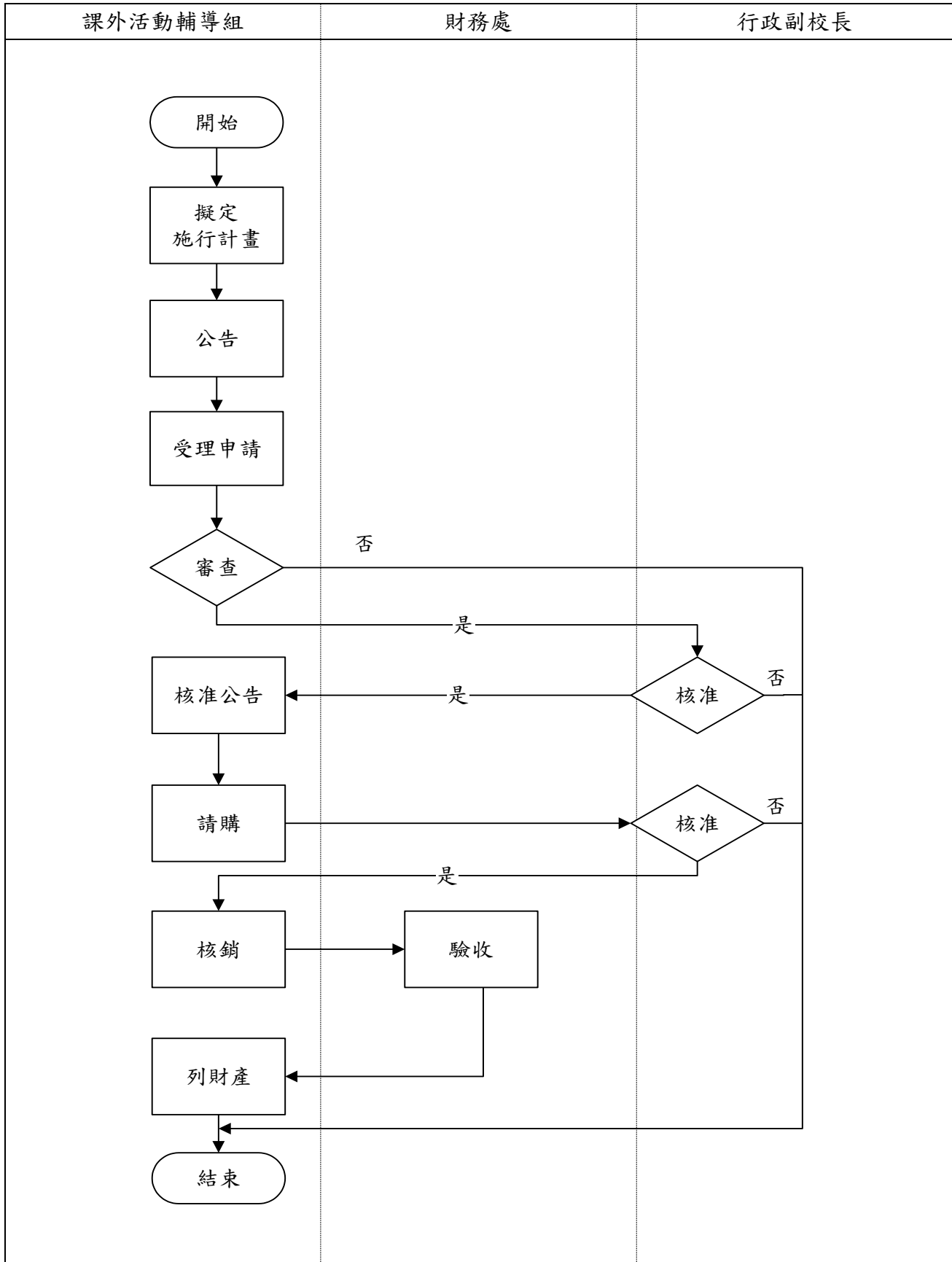

22.社團考核評鑑作業(AS2.2.3)

(1)社團考核評鑑作業流程圖(AS2.2.3)

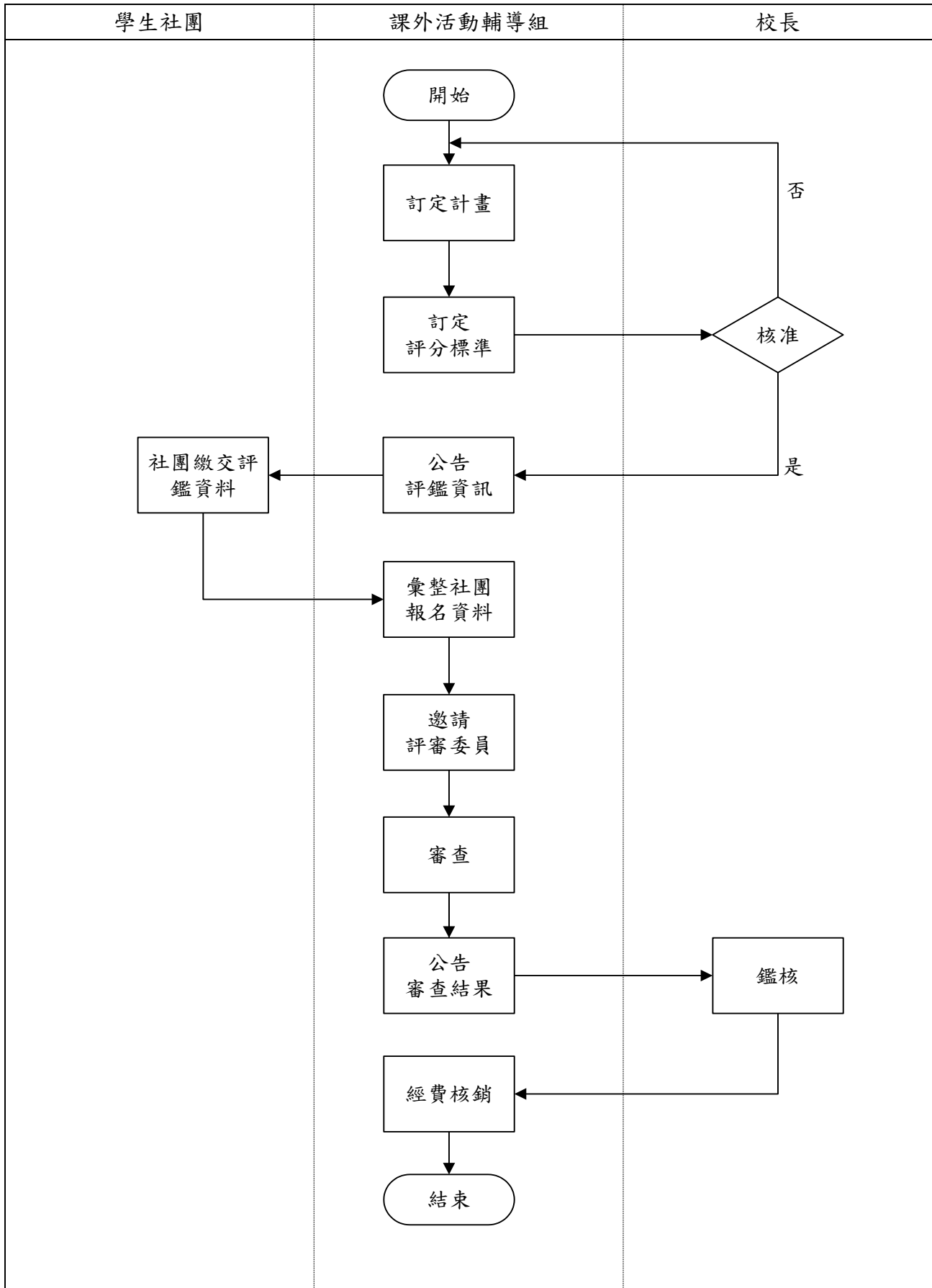

23.學生會選舉輔導事項作業(AS2.3)

(1)學生會選舉輔導事項作業流程圖(AS2.3)

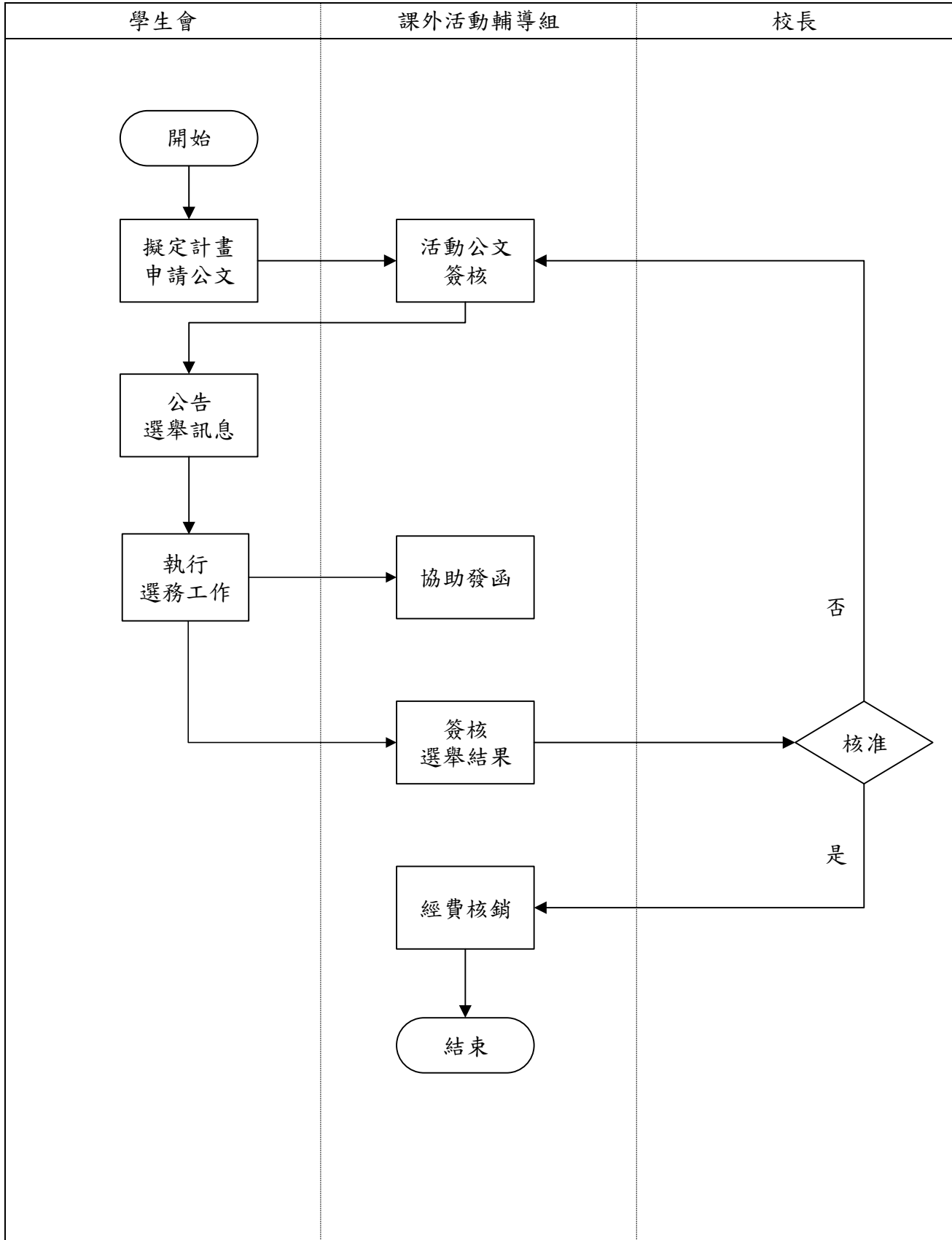

24. 學生社團場地規劃與管理事項作業(AS2.4)

(1) 學生社團場地規劃與管理事項作業流程圖(AS2.4)

I. 社團教室申請與管理作業流程圖(AS2.4.1)

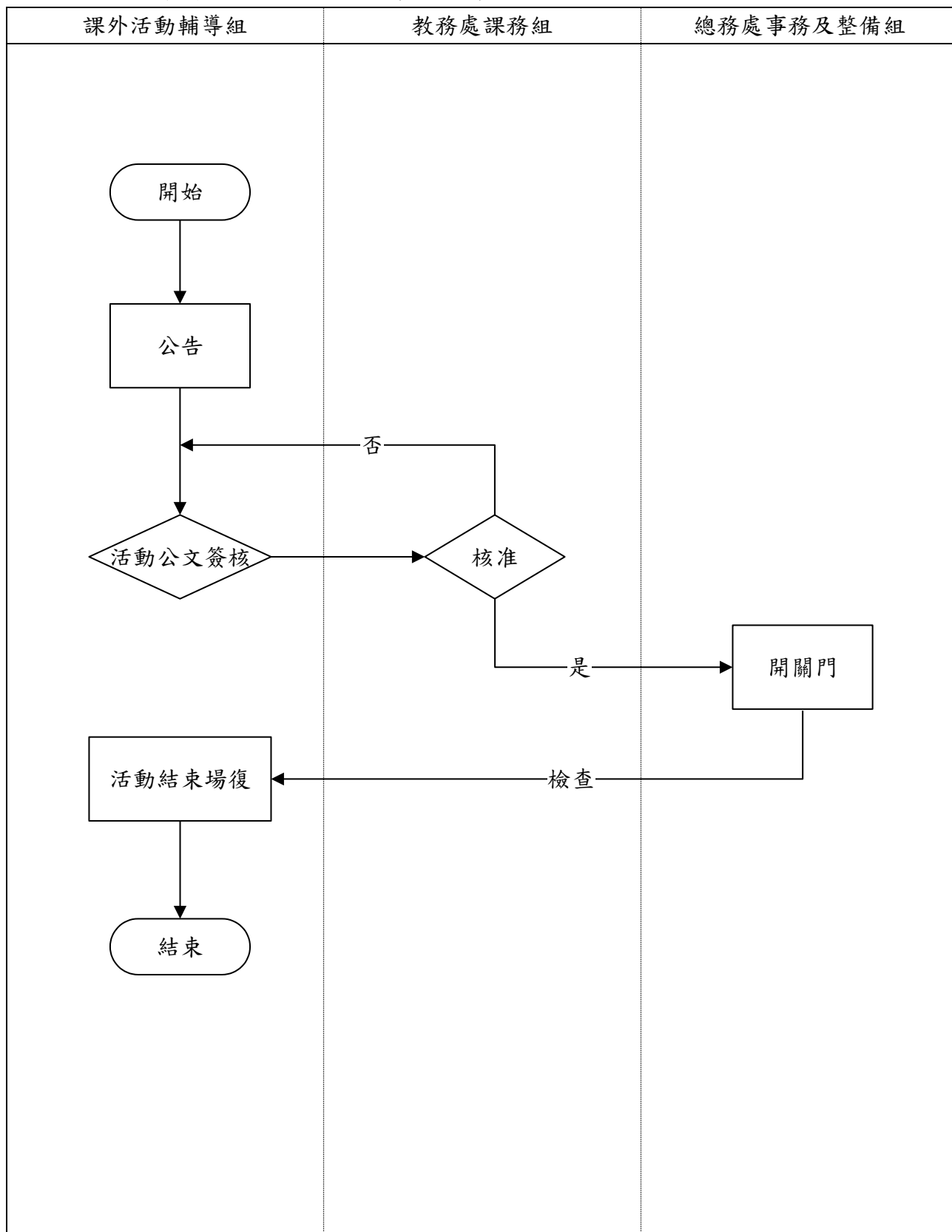



學生事項

II.活動場地申請與管理作業流程圖(AS2.4.2)

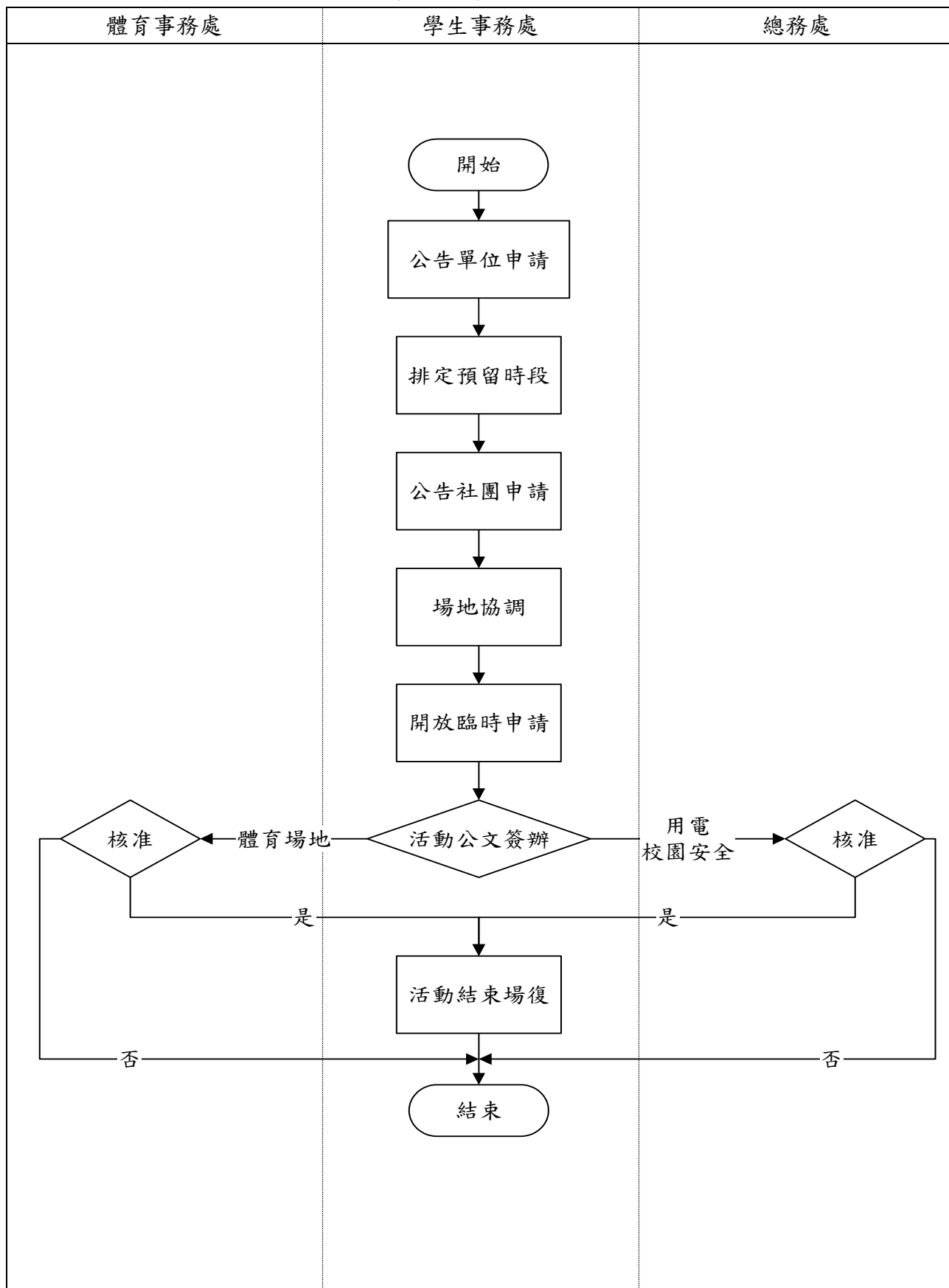

III. 社團辦公室使用與管理作業流程圖(AS2.4.3)

課外活動輔導組

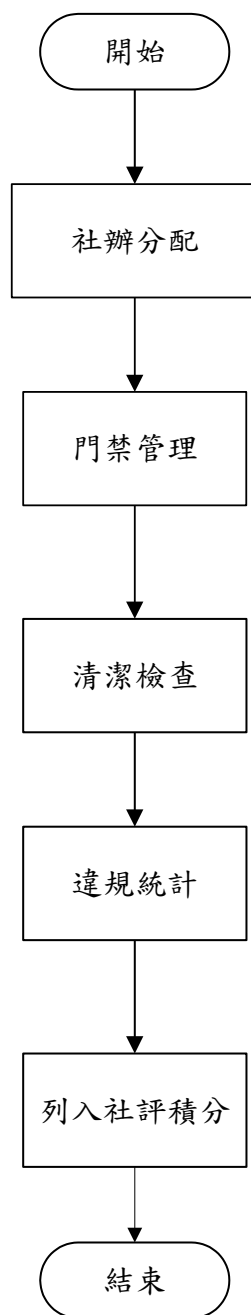

學生事項

25. 社團服務學習活動規劃及推動事項作業(AS2.5)

(1) 社團服務學習活動規劃及推動事項作業流程圖(AS2.5)

I. 帶動中小學方案作業流程圖(AS2.5.1)

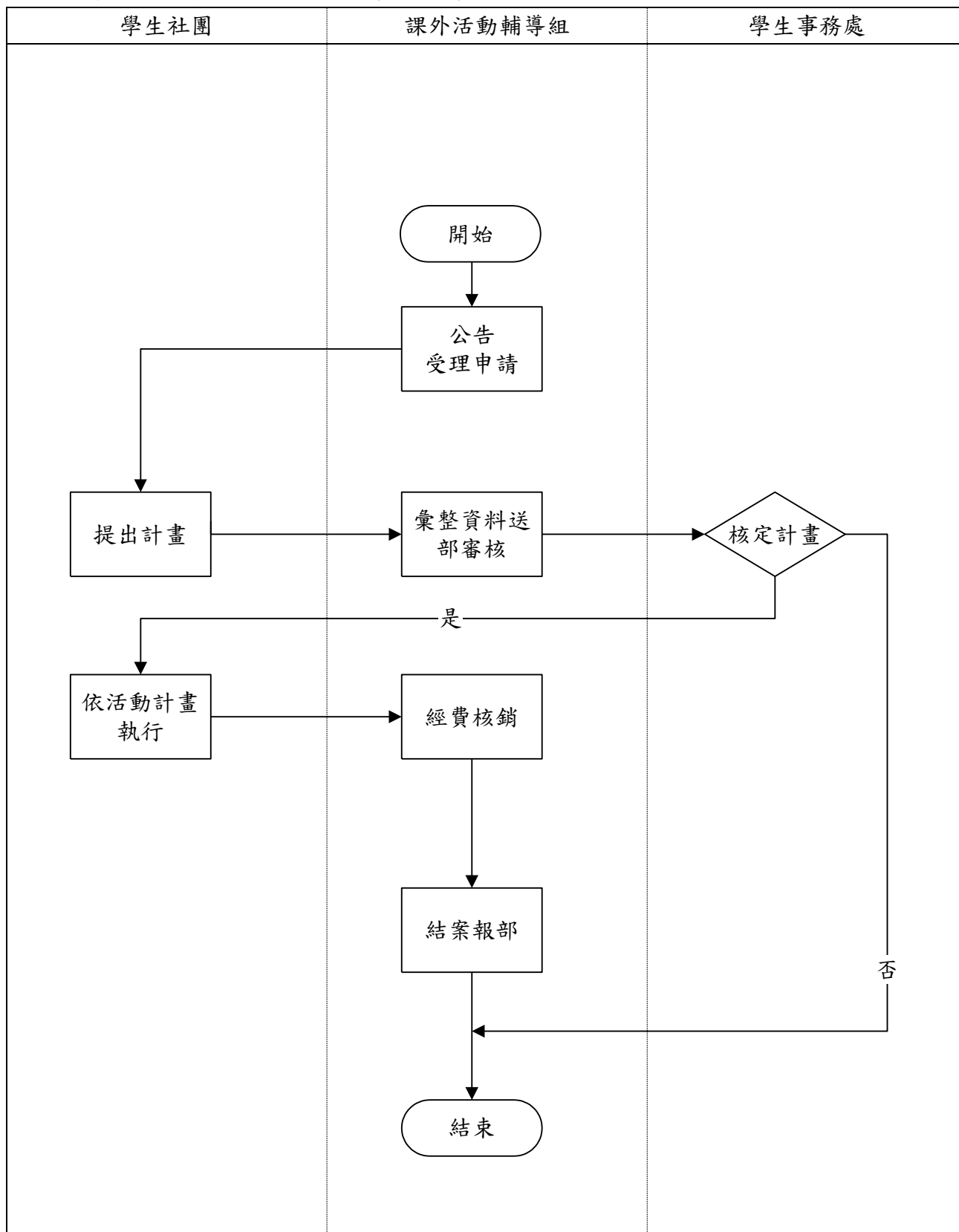

學生事項

II.寒暑假服務隊規劃作業流程圖(AS2.5.2)

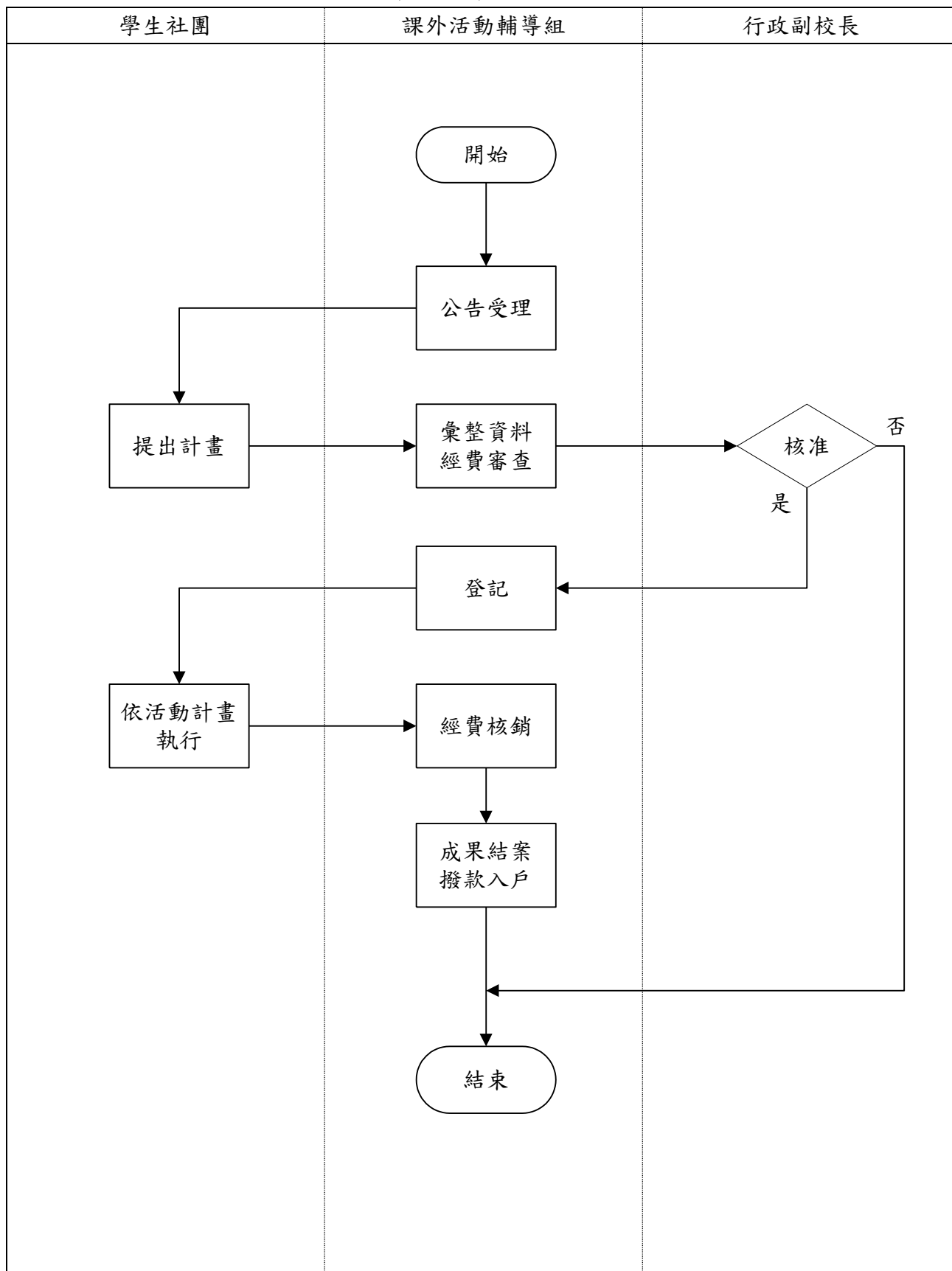

III.國際志工服務作業流程圖(AS2.5.3)

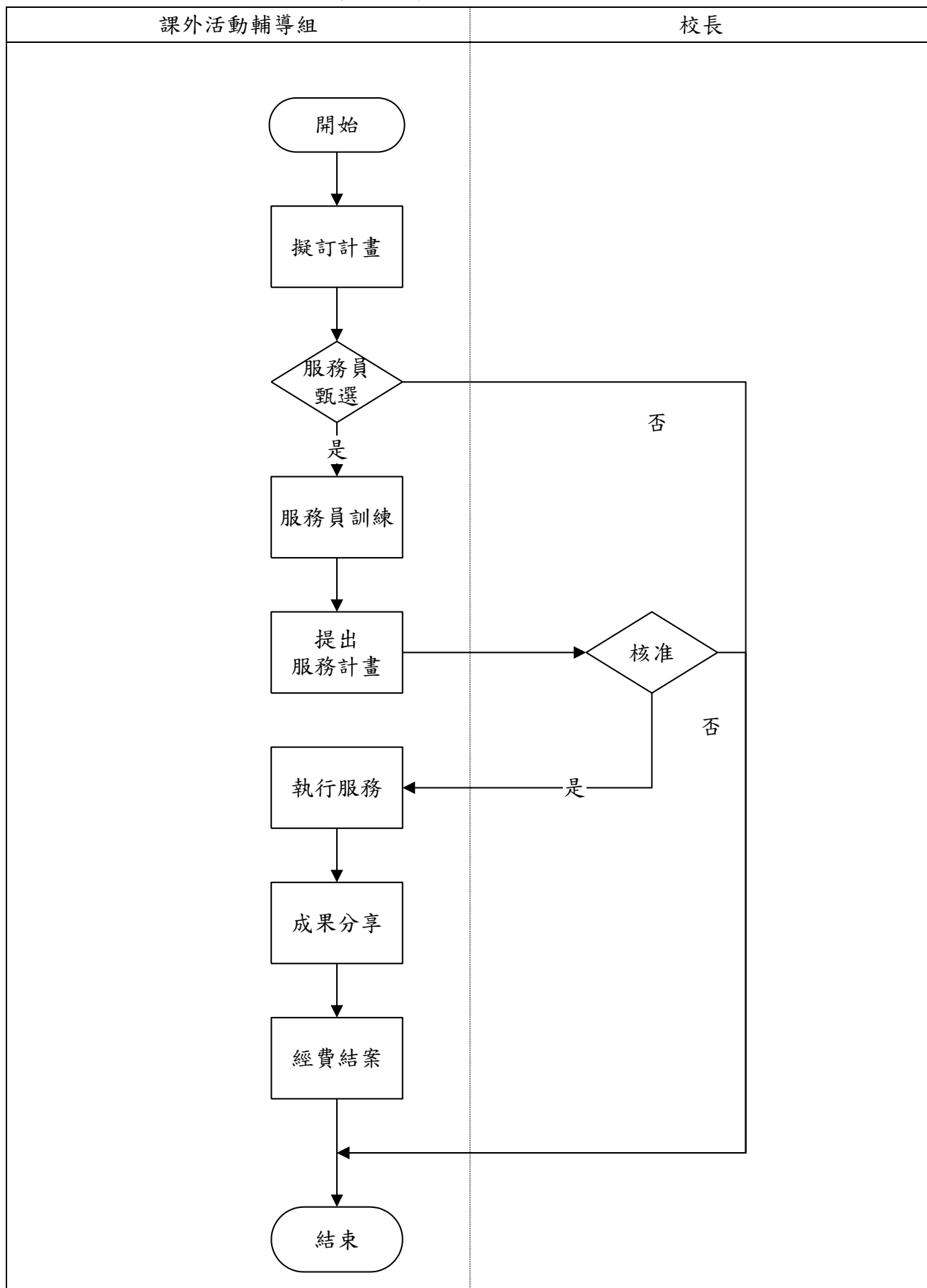

26.社團課程規劃作業(AS2.6.1)

(1)社團課程作業流程圖(AS2.6.1)

I.學門委員會設置作業流程圖(AS2.6.1.1)

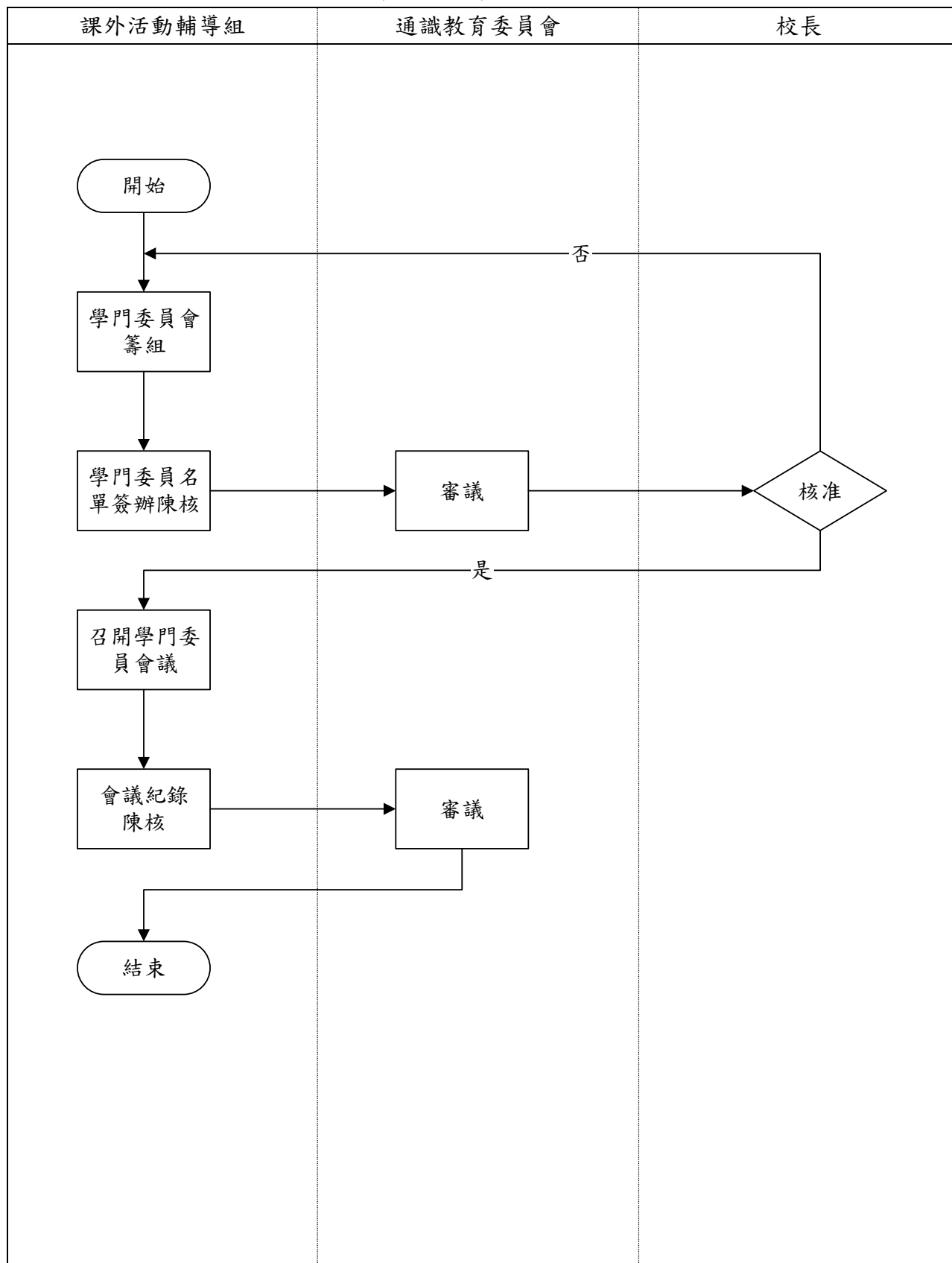

## 學生事項

### II. 課程規劃作業流程圖(AS2.6.1.2)

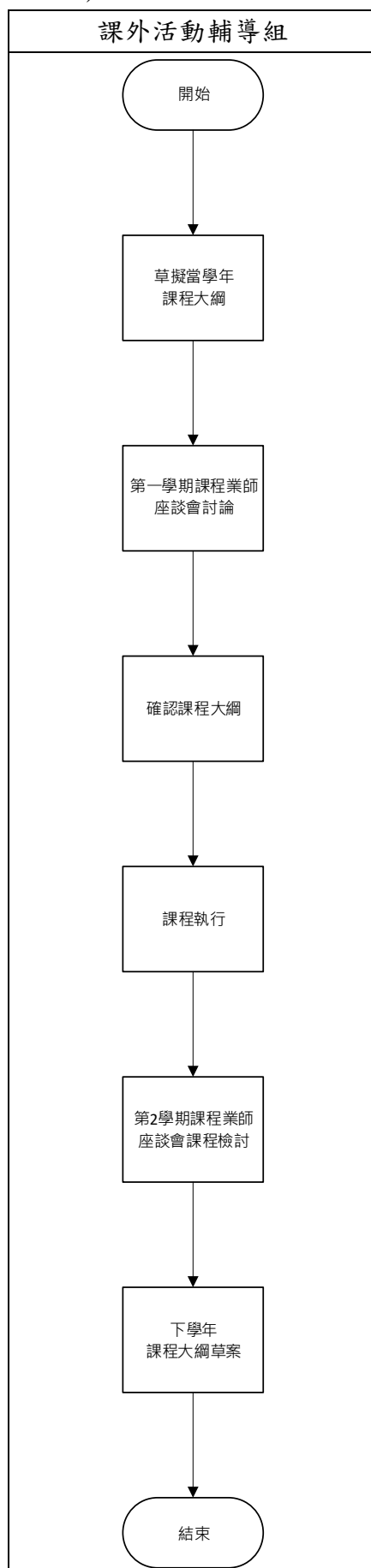

III.排課作業流程圖(AS2.6.1.3)

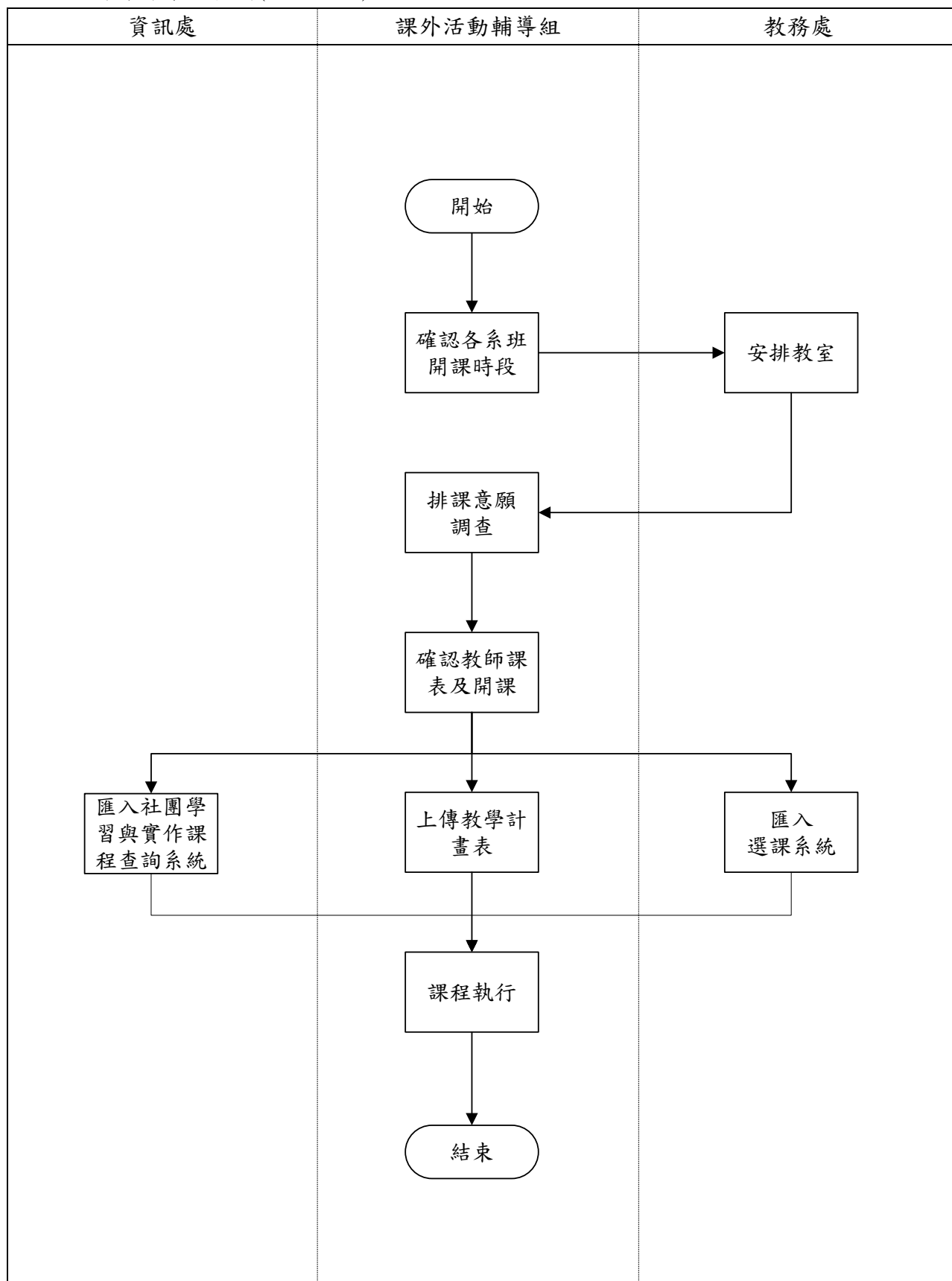



學生事項

IV.成績認證作業流程圖(AS2.6.1.4)

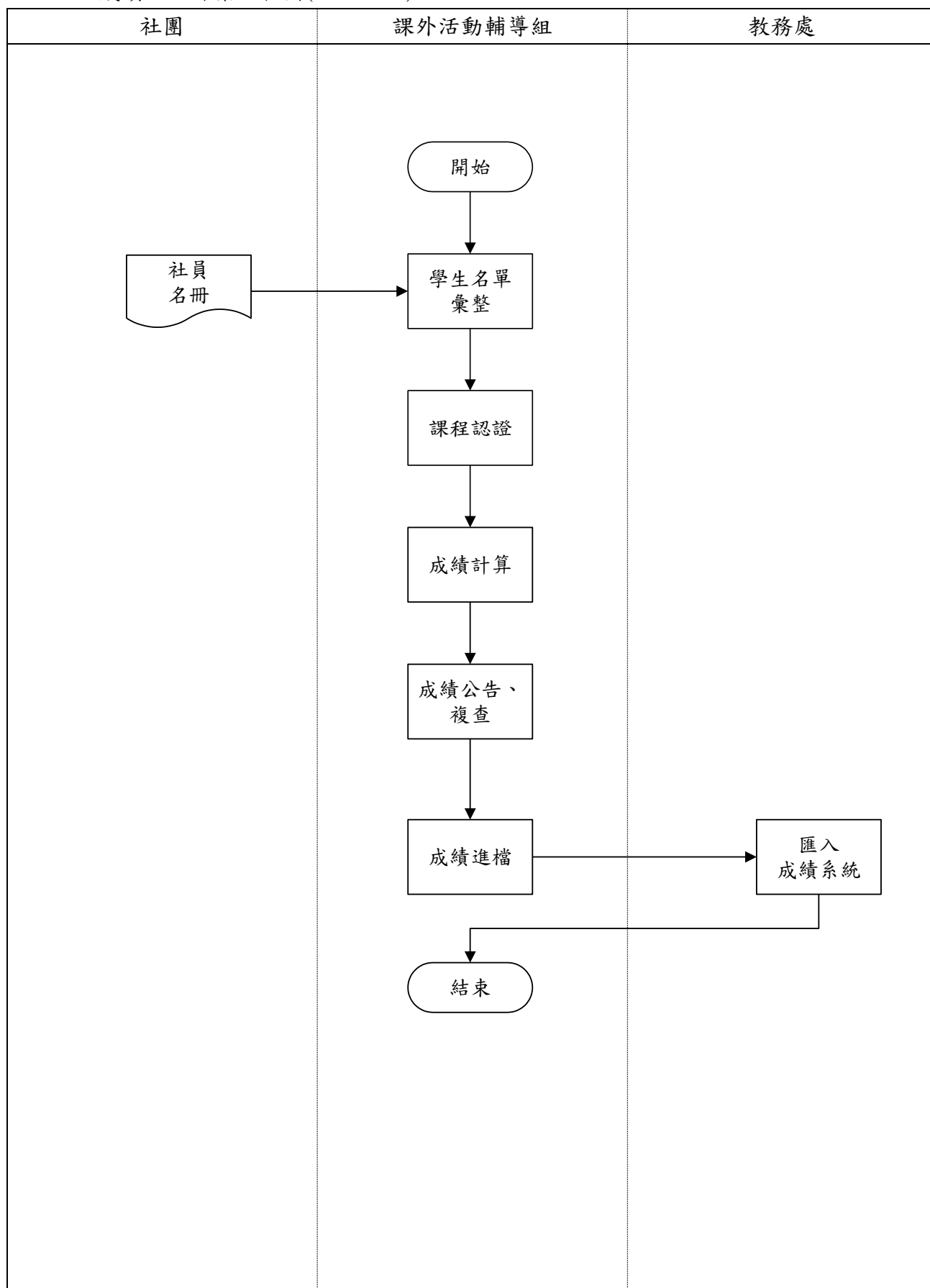

27.社團課程業師安排作業(AS2.6.2)

(1)社團課程業師安排作業流程圖(AS2.6.2)

